

# Foyer

## SIGMA 70-50



**Puissance nominale : 11 kW**

**Rendement : 80 %**

CO à 13 % d'O<sub>2</sub> : **684 mg/Nm<sup>3</sup>**

Température des fumées : **286 °C**

Débit des fumées : **8,7 g/s**

Poussières : **22 mg/Nm<sup>3</sup>**

NOx : **101 mg/Nm<sup>3</sup>**

COV : **48 mg/Nm<sup>3</sup>**

Classe énergétique : **A**

Rendement saisonnier (ETAS) : **70 %**

Indice efficacité énergétique : **107**

### CONFORME À LA NORME EN 16510

Longueur des bûches : **50 cm**

Sortie fumées : **Ø 150**

Raccordable air extérieur : **Ø 150**



RACCORDABLE  
AIR EXTÉRIEUR



RE 2020



VITRE  
CLAIRE



### DIMENSIONS

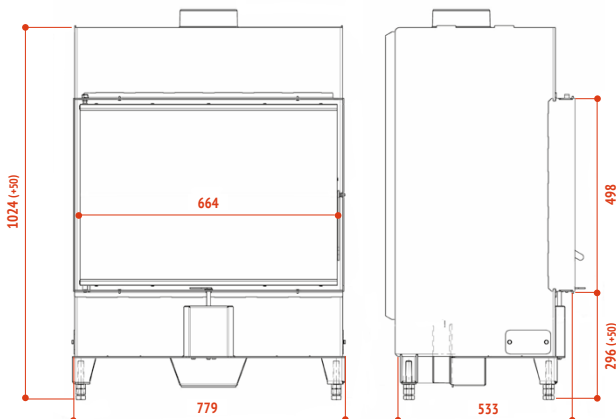

### OPTION ACCUMULATION DE CHALEUR

#### TEMPS DE RESTITUTION DE LA CHALEUR

Masse pierre active totale	Temps de restitution*
<b>115 kg</b>	<b>6h46 min</b>

(\* à partir de la fin de la combustion et avec une température minimale de la pierre de 45°C)